

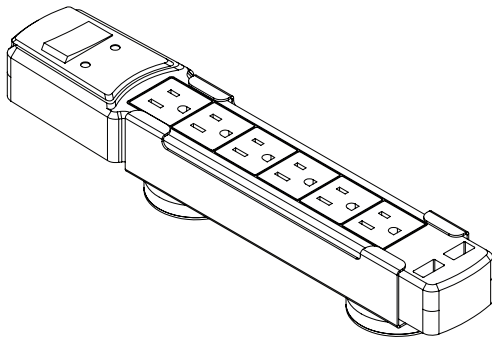

**POWER STRIP**  
MODEL ASX-PWRSTRIP



For complete listing of workstations and accessories visit:  
[www.waterlootattoostorage.com](http://www.waterlootattoostorage.com)

**SERVICE PARTS**

CALL 1-800-833-4405 FOR SERVICE PARTS.

**SAFETY**

**DANGER** ⚠ is used to indicate a hazardous situation which, if not avoided, will result in serious injury or death.

**WARNING** ⚠ indicates a hazardous situation which, if not avoided, could result in serious injury or death.

**CAUTION** is used to indicate a hazardous situation which, if not avoided, may result in minor injury, moderate injury, or property damage.

**CAUTION:** Read and follow all Safety Rules and Operating Instructions before first use of this product.

**DANGER** ⚠

- **DO NOT** operate your power strip near the rain or wet areas.
- **DO NOT** operate your power strip if liquid of any kind is spilled onto or inside the unit.
- The power strip requires a properly grounded outlet for safety and to protect the connected equipment. If you are not sure whether your home's electrical wiring has proper grounding, consult a qualified electrician.

**WARNING** ⚠

- **DO NOT** disassemble or repair.
- **DO NOT** expose your power strip to direct sunlight or place it near wall heaters, space heaters, or enclosed space prone to temperature increase.

**CAUTION**

- To avoid any potential hazard, use the power source supplied by your local authorities.
- **Risk of electrical shock!** Not for use outdoors or in other wet or damp areas, with aquariums, in hazardous environments requiring fail safe performance (such as nuclear facilities or aircraft), or for medical or life support equipment.
- **DO NOT** plug into another relocatable power tap.

**ASSEMBLY**

**1 POWER STRIP BRACKET**

**Tool Required:**  
Cross-tip Screwdriver

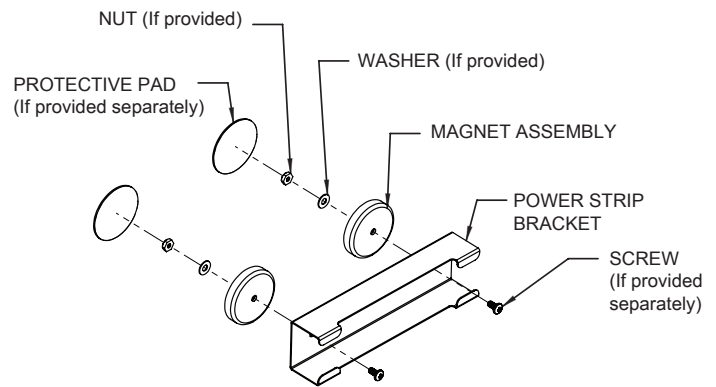

**Process:**

- If not already assembled, using the hardware provided, secure the magnet assemblies to the bracket using any screws, washers and nuts provided.
- If provided separately, apply the adhesive protective pad to the magnet – this will ensure that the power strip assembly does not mar the surface of your workstation.

**2 POWER STRIP INSTALLATION**

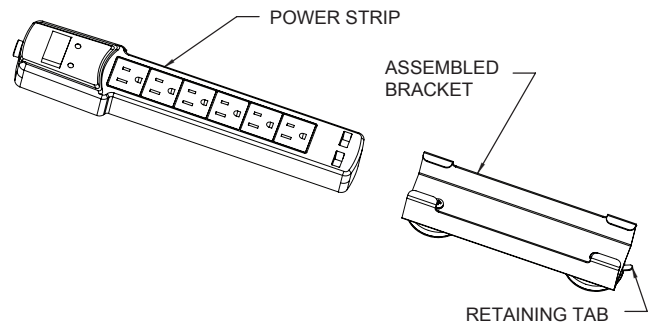

**Process:**

- Starting from the opposite side of the retaining tab, slide the power strip into the bracket until it locates securely (clicks) into place.

**OPERATION**

**A ATTACHING POWER STRIP TO WORKSTATION**

- Using the magnetic base, place the power strip assembly at any location on the workstation.
- Support the power strip while plugging or unplugging a device if necessary to ensure that the power strip assembly does not detach from the surface it is placed on.

## **WATERLOO LIMITED WARRANTY**

This accessory has been manufactured to very high standards of quality and workmanship. We warrant our product to be free from defects in materials and workmanship under normal use for 1 year from original date of purchase.

If any product is found to be defective in material or workmanship during normal use within the applicable warranty period, your exclusive remedy is replacement of the defective product or parts. This warranty does not cover products that are damaged through any misuse, abuse, accident, neglect, modification or mishandling. Waterloo will not be responsible for any losses, injuries or costs of any nature, including indirect, incidental or consequential damages, relating to this product, including transportation charges. Except as provided by law, this warranty is in lieu of and excludes all other warranties, conditions and guarantees, whether expressed or implied, statutory or otherwise, including without restriction those of merchantability or fitness for a particular purpose.

Some states, provinces and nations do not allow the exclusion or limitation of incidental or consequential damages, so the above limitations or exclusions may not apply to you. This warranty gives you specific legal rights and you may have other rights which vary from state to state, province to province, nation to nation. We will advise you of the procedure to follow in making warranty claims. Warranties do not cover units that are mounted or used in moving vehicles. Contact us, using the contact information below, with a model number/description of the product, description of the defect, proof of original purchase, and your name, address, area code and telephone number. Waterloo may request pictures identifying the product and showing the defect to qualify for return authorization.

Please find your Waterloo model number on a label inside the upper right side drawer of your workstation.

**Warranty Claims Dept.**

**WATERLOO INDUSTRIES, INC.**

**139 W. Forest Hill Avenue, Oak Creek, Wisconsin 53154**

**PHONE 800.833.8851 FAX 414.766.6388**

**EMAIL [wicustomerservice@wi.com](mailto:wicustomerservice@wi.com)**



## BARRA MULTICONTACTO MODEL ASX-PWRSTRIP

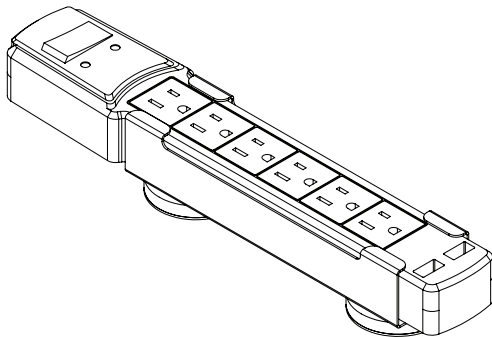

Para una lista completa de estaciones de trabajo y accesorios, visita:  
[www.waterlootattoostorage.com](http://www.waterlootattoostorage.com)

### SERVICE PARTS

EN ESTADOS UNIDOS LLAME AL 1-800-833-4405 PARA  
PIEZAS DE REPUESTO.

### SEGURIDAD

**PELIGRO** ⚠ se utiliza para indicar una situación peligrosa que, de no evitarse, resultará en lesiones graves o la muerte.

**ADVERTENCIA** ⚠ indica una situación peligrosa que, de no evitarse, podría producir lesiones graves o la muerte.

**PRECAUCIÓN** se utiliza para indicar una situación peligrosa que, de no evitarse, puede derivar en lesiones leves o moderadas, o en daño a la propiedad.

**ATENCIÓN:** Lea y siga todas las Normas de Seguridad y las Instrucciones de Funcionamiento antes de utilizar por primera vez este producto.

**PELIGRO** ⚠

- **NO** opere su barra multicontacto cerca de la lluvia o lugares mojados.
- **NO** opere su barra multicontacto si algún líquido de cualquier tipo es derramado sobre o dentro de la unidad.
- La barra multicontacto requiere un tomacorriente debidamente conectado a tierra por razones de seguridad y para proteger los equipos conectados. Si tienes dudas acerca de si el cableado eléctrico de tu casa está o no debidamente conectado a tierra, consulta un electricista calificado.

**ADVERTENCIA** ⚠

- **NO** la desarmes o repares.
- **NO** expongas tu barra multicontacto a la luz solar directa, ni la coloques cerca de calefactores de pared o portátiles ni en lugares cerrados propensos a aumentos de temperatura.

**PRECAUCIÓN**

- Para evitar peligros potenciales, usa la fuente de energía suministrada por tus autoridades locales.
- **¡Riesgo de descarga eléctrica!** No está diseñado para usarse en exteriores ni en otros lugares mojados o húmedos, con peceras, en ambientes peligrosos que requieran un funcionamiento a prueba de fallos (tales como instalaciones nucleares o aviones), o con equipos médicos o de soporte vital.
- **NO** lo enchufes en otro tomacorriente móvil.

## ENSAMBLAJE

### 1 SOPORTE PARA BARRA MULTICONTACTO

**Artículos necesarios:**  
Destornillador de punta en cruz

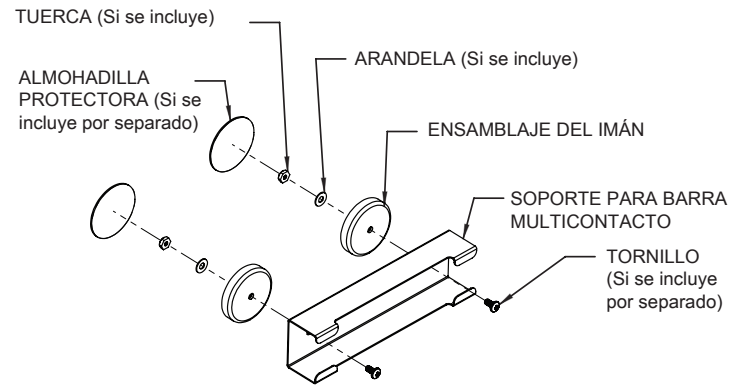

#### Proceso:

- Si aún no están ensamblados, usando los herrajes incluidos, asegura los ensamblajes del imán al soporte con cualquier tornillo, arandela y tuerca incluidos.
- Si se incluye por separado, aplica la almohadilla protectora adhesiva al imán; esto asegurará que el ensamblaje de la barra multicontacto no dañe la superficie de tu estación de trabajo.

### 2 INSTALACIÓN DE LA BARRA MULTICONTACTO

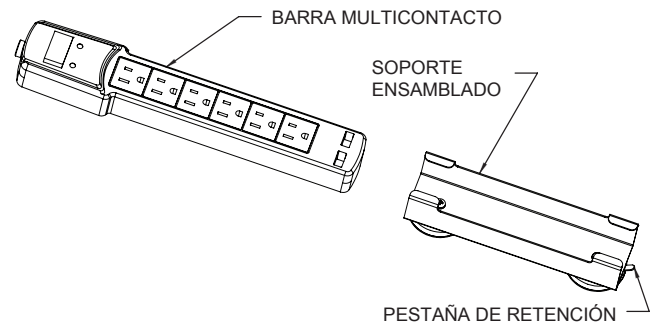

#### Proceso:

- Comenzando por el lado opuesto de la pestaña de retención, desliza la barra multicontacto hacia el soporte hasta que quede asegurada en su lugar.

## FUNCIONAMIENTO

### A CÓMO FIJAR LA BARRA MULTICONTACTO A LA ESTACIÓN DE TRABAJO

- Usando la base magnética, coloca el ensamblaje de la barra multicontacto en cualquier parte de la estación de trabajo.
- Si es necesario, sostén la barra multicontacto al conectar o desconectar un dispositivo, para asegurarte de que el ensamblaje de la barra multicontacto no se separe de la superficie en la que está ubicada.

## **GARANTÍA LIMITADA WATERLOO**

Este accesorio está fabricado bajo las normas más altas de calidad y fabricación. Garantizamos que nuestro producto no presentará defectos materiales ni de fabricación bajo condiciones normales de uso, durante 1 año a partir de la fecha de compra.

Si algún producto presentara defectos de material o fabricación durante el uso normal en el período de garantía establecido, su única solución es el reemplazo del producto o de sus partes defectuosas. Esta garantía no cubre productos dañados resultado de un mal uso, abuso, accidente, negligencia, alteraciones o manejo indebido. Waterloo no se hará responsable de pérdidas, lesiones o gastos de naturaleza alguna, incluidos los daños indirectos, incidentales o consecuentes relacionados con este producto, incluyendo los costos de transporte. Excepto lo implementado por la ley, esta garantía es la única y exclusiva solución en sustitución de cualquier otra garantía, condición y obligación, expresa o implícita, legal o de otra índole, incluyendo sin restricción la de comerciabilidad o idoneidad para un propósito particular.

Algunos estados, provincias y países no permiten la exclusión o limitación de daños incidentales o consecuentes, por ello las exclusiones o limitaciones previamente enunciadas pueden no aplicarse a su caso. Esta garantía le confiere derechos legales específicos y puede que tenga otros derechos que varían según el estado, la provincia o el país. Le recomendaremos el procedimiento a seguir para hacer reclamaciones de garantía. Las garantías no cubren las unidades que se instalan o se usan en vehículos en movimiento. Comuníquese con nosotros usando la información de contacto debajo, con un número o descripción del modelo del producto, comprobante de compra original, y su nombre, dirección, código de área y número de teléfono. Puede que Waterloo solicite fotos que identifiquen el producto y muestren el defecto a fin de calificarlo para una aprobación de devolución.

El número de modelo Waterloo se encuentra en una etiqueta dentro del cajón superior derecho de su estación de trabajo.

**Departamento de reclamaciones de garantía  
WATERLOO INDUSTRIES, INC.**

**139 W. Forest Hill Avenue, Oak Creek, Wisconsin 53154  
PHONE 800.833.8851 FAX 414.766.6388  
EMAIL [wicustomerservice@wi.com](mailto:wicustomerservice@wi.com)**